



M26



PUBLICIMBALI 13.479

Gruppo Cimbalì S.p.A.
Via Manzoni, 17 - 20082 Binasco (MI) - Italy
Tel. +39 02 90 04 91

 [lacimbaliofficialpage](#)  [lacimbalì_official](#)



M26



IT | EN
FR | DE
ES | PT



IT **M26** è una macchina di facile utilizzo, nella regolazione e nella manutenzione. Ergonomica e versatile, **M26** è realizzata in acciaio e ABS ed è equipaggiata con un sistema termico LaCimbali affidabile: garanzia di risultato in tazza eccellente e di controllo dei consumi. Disponibile nelle versioni a 1 gruppo, 2 gruppi, 2 gruppi compatta, 3 gruppi e Tall Cup, **M26** è dotata di una nuova pulsantiera elettromeccanica retroilluminata semplice da utilizzare e intuitiva.

- Nuova pulsantiera elettromeccanica.
- Sistema termico LaCimbali.
- Design curato ed ergonomico.
- Lancia vapore più lunga.
- Display Servizi per informazioni aggiornate.

EN *The LaCimbali **M26** machine is easy to use, easy to control and easy to maintain. Ergonomic and versatile, the **M26** is made from steel and ABS and comes equipped with a reliable LaCimbali thermal system. Together, all of this guarantees impeccable quality in the cup and keeps consumption down. Available in the one-group, two-group, compact two-group, three-group and Tall Cup versions, the LaCimbali **M26** is fitted with a brand-new backlit electromechanical button panel which is both easy to use and intuitive.*

- *New electromechanical button panel.*
- *LaCimbali thermal system.*
- *Well-finished and ergonomic design.*
- *Longer steam lance.*
- *Service display to ensure up-to-date information.*

FR *LaCimbali **M26** est une machine simple à utiliser, à régler et à entretenir. Ergonomique et polyvalente, **M26** est en acier et ABS et équipée d'un système thermique fiable LaCimbali: la garantie d'un excellent résultat dans la tasse et d'une consommation contrôlée. Disponible dans les versions à un groupe, deux groupes, deux groupes compacte, trois groupes et Tall Cup, LaCimbali **M26** est équipée de nouvelles touches électromécaniques rétroéclairées, faciles à utiliser et intuitives.*

- *Nouvelles touches électromécaniques.*
- *Système thermique LaCimbali.*
- *Design soigné et ergonomique.*
- *Buse de vapeur plus longue.*
- *Écran Services pour des informations à jour.*

DE *Die LaCimbali **M26** ist eine Maschine, die leicht zu bedienen, zu regulieren und zu warten ist. Ergonomisch und vielseitig - die **M26** wird aus Stahl und ABS hergestellt und ist mit einem verlässlichem LaCimbali-Thermosystem versehen: Garantie für ein hervorragendes Ergebnis in der Tasse und für Kostensenkung. Erhältlich in der Version mit 1 Gruppe, 2 Gruppen, 2 Gruppen kompakt, 3 Gruppen und Tall Cup, ist die LaCimbali **M26** mit einer neuen elektromechanischen, rückbeleuchteten, leicht zu bedienenden und verständlichen Schalttafel ausgestattet.*

- *Neue elektromechanische Schalttafel.*
- *LaCimbali-Thermosystem.*
- *Elegantes und ergonomisches Design.*
- *Noch längerer Dampfahn.*
- *Service-Display für aktualisierte Informationen.*

ES ***M26** LaCimbali **M26** es una máquina fácil de usar, tanto en lo que se refiere a la regulación como al mantenimiento. Ergonómica y versátil, **M26** está hecha de acero y ABS, y cuenta con un sistema térmico LaCimbali fiable que garantiza un resultado excelente en la taza al tiempo que controla el consumo. LaCimbali **M26** está disponible en varias versiones (1 grupo, 2 grupos, 2 grupos compacta, 3 grupos y Tall Cup) y cuenta con un nuevo panel de mandos electromecánico retroiluminado que resulta intuitivo y fácil de usar.*

- *Nuevo panel de mandos electromecánico.*
- *Sistema térmico LaCimbali.*
- *Diseño cuidado y ergonómico.*
- *Tubo vaporizador más largo.*
- *Pantalla de Servicios con información actualizada.*

PT *A LaCimbali **M26** é uma máquina de fácil utilização, na regulação e na manutenção. Ergonómica e versátil, a **M26** é fabricada em aço e ABS e está equipada com um sistema térmico LaCimbali fiável: garantia de um excelente resultado na chávena e de controlo dos consumos. Disponível nas versões de 1 grupo, 2 grupos, 2 grupos compacta, 3 grupos e Tall Cup, a LaCimbali **M26** está equipada com um novo painel de botões electromecânico retroiluminado, simples de utilizar e intuitivo.*

- *Novo painel de botões electromecânico.*
- *Sistema térmico LaCimbali.*
- *Design cuidado e ergonómico.*
- *Tubo de vapor mais longo.*
- *Ecrã de Serviços para informações actualizadas.*



VERSATILE MACHINE

IT Il modello compatto che arricchisce la gamma **M26** riesce a coniugare la qualità in tazza con l'affidabilità tradizionale LaCimbali in spazi operativi limitati. **M26 Compact** è disponibile nella versione a 2 gruppi.

EN The compact model boosts the **M26** range, combining quality in the cup with LaCimbali's trademark reliability in limited spaces. The **M26 Compact** is available in the two-group version.

FR Le modèle compact qui enrichit la gamme **M26** allie un résultat de qualité à la fiabilité traditionnelle de LaCimbali dans des espaces restreints. **M26 Compact** est disponible dans la version à deux groupes.

DE Das kompakte Modell, das die Palette der **M26** bereichert, vereint die Qualität in der Tasse mit der traditionellen LaCimbali-Verlässlichkeit in begrenzten Benutzungsräumen. Die **M26 Compact** ist in der Version mit 2 Gruppen erhältlich.

ES El modelo compacto de la gama **M26** combina, en espacios limitados, la calidad en la taza con la tradicional fiabilidad de LaCimbali. **M26 Compact** está disponible en la versión de 2 grupos.

PT O modelo compacto que enriquece a gama **M26** consegue conjugar a qualidade do café na chávena com a fiabilidade da tradição LaCimbali em espaços de trabalho limitados. A **M26 Compact** está disponível na versão de 2 grupos.



GREEN MACHINE

eco

IT La **M26** è attenta al consumo energetico ed è dotata di Economizzatore, in grado di mantenere costante la temperatura in caldaia, e della funzionalità Energy Saving Light, in grado di ridurre i consumi nei momenti di inattività.

EN The LaCimbali **M26** is alert to energy consumption and features the Economiser, which maintains the boiler temperature, and the Energy Saving Light function, which reduces consumption when inactive.

FR LaCimbali **M26** consomme peu d'énergie ; elle est équipée d'un Économiseur, capable de maintenir une température constante de la chaudière, et de la fonction Energy Saving Light, pour réduire la consommation pendant les périodes d'inactivité.

DE Die LaCimbali **M26** achtet auf den Energieverbrauch und ist mit Economiser, um die Temperatur im Kessel konstant zu halten, und mit der Energy Saving Light-Funktion versehen, um den Verbrauch bei Inaktivität zu reduzieren.

ES LaCimbali **M26** presta atención al consumo energético y cuenta con un economizador que mantiene constante la temperatura del calentador, así como con la función Energy Saving Light, que reduce el consumo en los momentos de inactividad.

PT A LaCimbali **M26** permite monitorizar o consumo energético, estando equipada com Economizador, de forma a manter a temperatura da caldeira constante, e a funcionalidade Energy Saving Light, de modo a reduzir os consumos nos momentos de inactividade.





DT/2

IT Pulsantiera elettromeccanica retroilluminata, ergonomica e di semplice utilizzo.

Display Servizi per visualizzare i consumi e le statistiche di utilizzo.

Lancia vapore più lunga.

Area di lavoro illuminata, con luce sui gruppi.

Thermdrive Light garantisce una temperatura del caffè costante.

Porta USB, per aggiornare la macchina con facilità.

Acqua miscelata e dosata.

EN Ergonomic, easy-to-use backlit electromechanical button panel.

Service Display showing consumption and statistics of use.

Longer steam wand.

Illuminated working area, with light on the groups.

Thermdrive Light ensures constant coffee temperature.

USB port means that the machine can be updated easily.

Mixed and dosed water.

FR Touches électromécaniques rétroéclairées, ergonomiques et faciles à utiliser.

Écran Services, pour visualiser la consommation et les statistiques d'utilisation.

Buse de vapeur plus longue.

Espace de travail illuminé, avec un éclairage sur les différents groupes.

Thermdrive Light garantit une température constante du café.

Port USB, pour mettre à jour facilement la machine.

Eau mixte et dosée.

DE Elektromechanische, rückbeleuchtete Schalttafel, ergonomisch und leicht zu bedienen.

Service-Display, um den Verbrauch und die Benutzungsstatistiken einsehen zu können.

Noch längerer Dampfhaub.

Beleuchtete Arbeitsfläche, mit Licht auf den Gruppen.

Ein Thermdrive Light garantiert eine konstante Kaffeetemperatur.

USB-Anschluss, um die Maschine leicht updaten zu können.

Gemischtes und dosiertes Wasser.

ES Cuadro de mandos electromecánico retroiluminado, ergonómico y fácil de usar.

Pantalla de Servicios para visualizar el consumo y las estadísticas de uso.

Tubo vaporizador más largo.

Área de trabajo iluminada, con luz en los grupos.

Thermdrive Light, para garantizar que la temperatura del café se mantenga constante.

Puerto USB, para actualizar la máquina con facilidad.

Agua mezclada y medida.

PT Painel de botões electromecânico retroiluminado, ergonómico e de fácil utilização.

Ecrã de Serviços para visualizar os consumos e as estatísticas de utilização.

Tubo de vapor mais longo.

Área de trabalho iluminada com luzes nos grupos.

Thermdrive Light garante uma temperatura constante do café.

Porta USB, para actualizar facilmente a máquina.

Água misturada e medida.



DT/3

A journey through Espresso

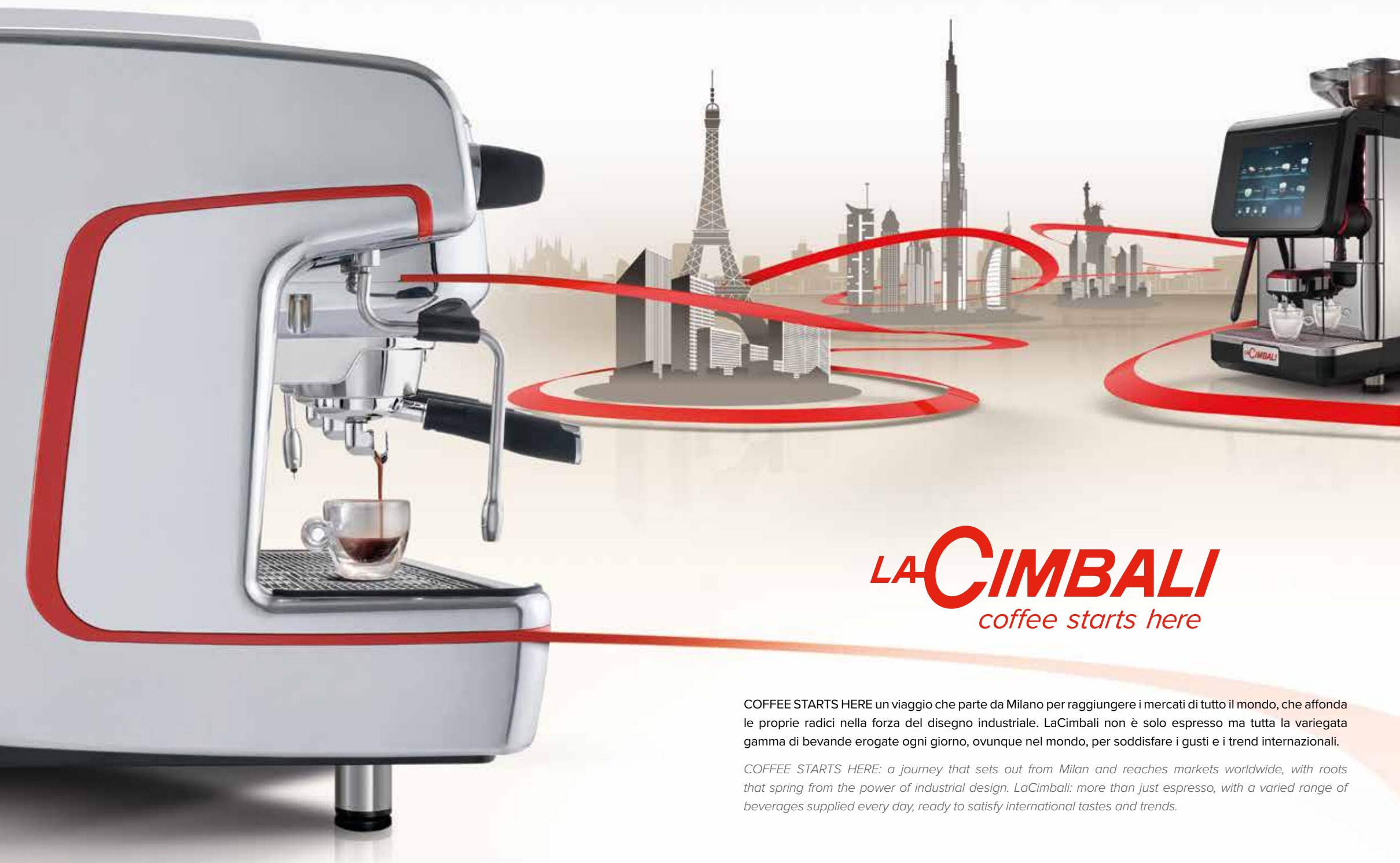

LA-CIMBALI
coffee starts here

COFFEE STARTS HERE un viaggio che parte da Milano per raggiungere i mercati di tutto il mondo, che affonda le proprie radici nella forza del disegno industriale. LaCimbali non è solo espresso ma tutta la variegata gamma di bevande erogate ogni giorno, ovunque nel mondo, per soddisfare i gusti e i trend internazionali.

COFFEE STARTS HERE: a journey that sets out from Milan and reaches markets worldwide, with roots that spring from the power of industrial design. LaCimbali: more than just espresso, with a varied range of beverages supplied every day, ready to satisfy international tastes and trends.

		DT1 Tall Cup	DT2 Compact	DT2/C2 Tall Cup	DT3/C3 Tall Cup
Lance vapore multidirezionali in acciaio inox <i>Stainless steel multidirectional steam wands</i> <i>Tuyaux vapeur en acier inox orientables</i> <i>Schwenkbare Inox -Dampfhähne</i> <i>Tubos vapor móviles en acero inox</i> <i>Tubos vapor em aço inox móveis</i>		2	2	2	2
Erogatore acqua calda <i>Hot water wand</i> <i>Tuyau eau chaude</i> <i>Teewasserhahn</i> <i>Tubo agua caliente</i> <i>Tubo água quente</i>		1	1	1	1
Capacità Caldaia <i>Boiler Capacity</i> <i>Capacité de la chaudière</i> <i>Kesselkapazität</i> <i>Capacidad caldera</i> <i>Capacidade caldeira</i>		(l)	5	10	15
Potenza massima a <i>Max. power at</i> <i>Puissance maximum à</i> <i>Installierte Leistung bei</i> <i>Potencia máxima a</i> <i>Potência máxima a</i>	220-240V 208-240V 60Hz 100-120V 60Hz	(W)	3000 - 3500 2600 - 3400 1200 - 1700	3000 - 3500 2600 - 3400 1200 - 1700	-
Potenza massima a <i>Max. power at</i> <i>Puissance maximum à</i> <i>Installierte Leistung bei</i> <i>Potencia máxima a</i> <i>Potência máxima a</i>	380-415V3N 50/60Hz 220-240V3 50/60Hz 220-240V 50/60Hz	(W)	-	4200 - 4900 4200 - 4900 or 3000 - 3400	6200 - 7300
Larghezza x Profondità x Altezza <i>Width x Depth x Height</i> <i>Largeur x Profondeur x Hauteur</i> <i>Breite x Tiefe x Höhe</i> <i>Longitud x Profundidad x Altura</i> <i>Largura x Profundidade x Altura</i>	(mm)	450 x 528 x 548	594 x 528 x 548	794 x 528 x 548	994 x 528 x 548
Peso <i>Weight</i> <i>Poids</i> <i>Gewicht</i> <i>Peso</i> <i>Peso</i>	(kg)	-	-	70	87

OPTIONAL

Kit Wi-Fi / Kit Wi-Fi / Kit Wi-Fi / Kit Wi-Fi / Kit Wi-Fi / Kit Wi-Fi.

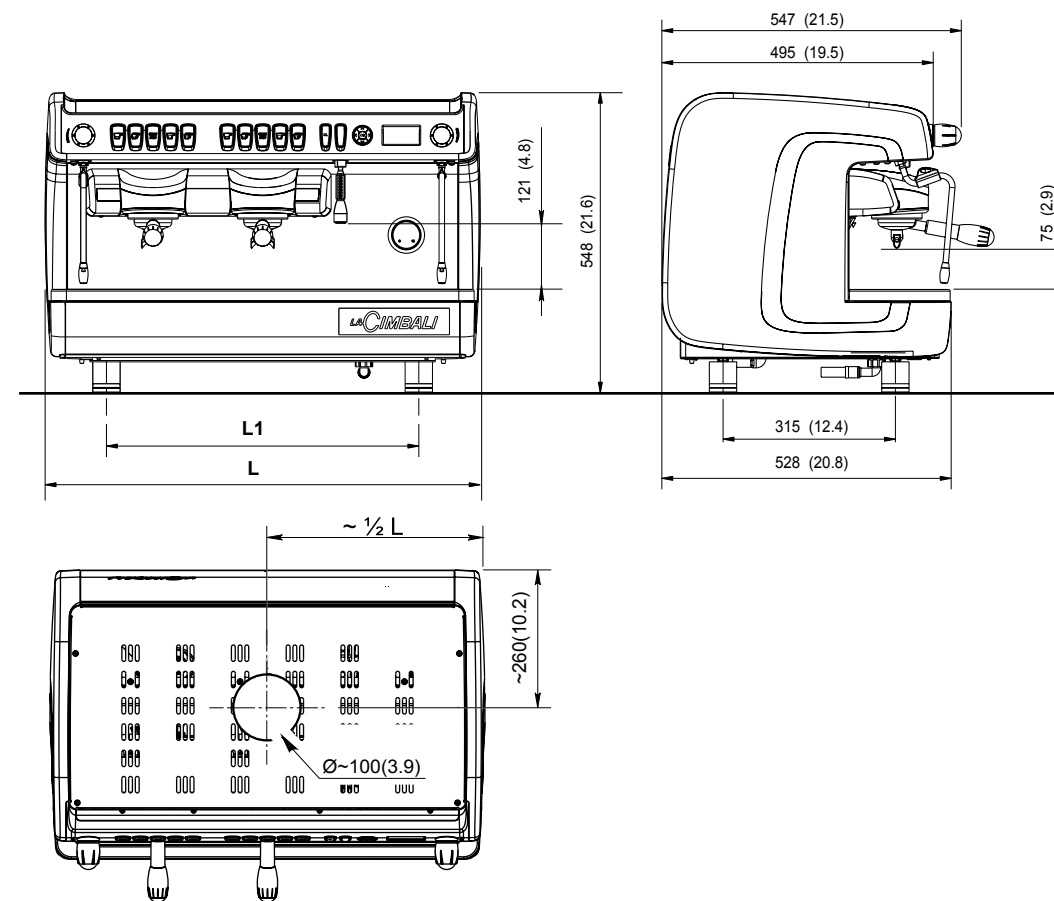

Il costruttore si riserva il diritto di modificare senza preavviso le caratteristiche delle apparecchiature trattate in questa pubblicazione. • The manufacturer reserves the right to modify the appliances presented in this publication without notice. • Le fabricant se réserve le droit de modifier sans préavis les caractéristiques des appareils présentés dans cette publication • Der Hersteller behält sich das Recht vor, die in dieser Broschüre vorgelegten Geräte ohne Voranzeige zu ändern. • El fabricante se reserva el derecho de modificar sin preaviso las características de las máquinas tratadas en este manual. • O construtor reserva-se o direito de modificar sem aviso prévio as máquinas tratadas neste manual.

